

Wydajny i ekonomiczny

Rębak do drewna Schuko
seria ZM 800-K / 900-K / 1000-K



Schuko

Technika filtracji i odciążu pyłów



Wyraźna redukcja kosztów dzięki rozdrabnianiu odpadów drzewnych

Rębaki do drewna firmy Schuko stworzono z myślą o rozdrabnianiu odpadów drzewnych o większych rozmiarach. Są to maszyny idealne dla stolarni oraz małych i średnich przedsiębiorstw, w których gromadzone jest drewno użytkowe, lite, MDF, płyty wiórowe, palety i innego rodzaju odpady drzewne.

Zależnie od planowanego zastosowania rozdrobnionego materiału możliwa jest dostawa sit o różnych rozmiarach. Dzięki temu rozdrobniony materiał można zastosować do własnych celów grzewczych redukując w ten sposób koszty. Rozwiązaniem alternatywnym jest podłączenie brykietarki Compacto i bezpośrednie prasowanie materiału do postaci brykietu. Ich magazynowanie nie wymaga wówczas dużej przestrzeni, a w razie potrzeby można je sprzedać z zyskiem. W przypadku bardzo dużej ilości rozdrabnianego materiału zalecane jest przyłączenie urządzenia wyciągowego bądź też bezpośredni transport wiórów do silosu z wykorzystaniem podajnika ślimakowego. W ten sposób powstaje automatyczny system usuwania odpadów, który się opłaca!

Sterowanie:

- ✓ zapewniająca oszczędność miejsca zewnętrzna szafa sterownicza (możliwość montażu na ścianie)
- ✓ najwyższa niezawodność eksploatacji dzięki wysokiej jakości komponentom firmy Schuko
- ✓ automatyczny przebieg pracy dzięki sterowaniu PLC
- ✓ możliwość dowolnego ustawienia czasu pracy maszyny
- ✓ wskaźnik ilości roboczogodzin
- ✓ komunikaty tekstowe w razie zakłóceń pracy maszyny
- ✓ możliwość załączania biegu jałowego zapewniająca oszczędność energii



Silnik:

Zmniejszenie kosztów dzięki dwóm różnym wariantom silników wysokiej wydajności o klasie efektywności energetycznej IE3. Napęd bezpośredni zastosowany w rębakach firmy Schuko pozwala uzyskać wydajność większą o około 10% w porównaniu z modelami z napędem pasowym, dlatego pracują one z wyraźnie większą efektywnością. Wymagają znikomych czynności konserwacyjnych, zbędne jest także poprawianie naciągu pasów klinowych.

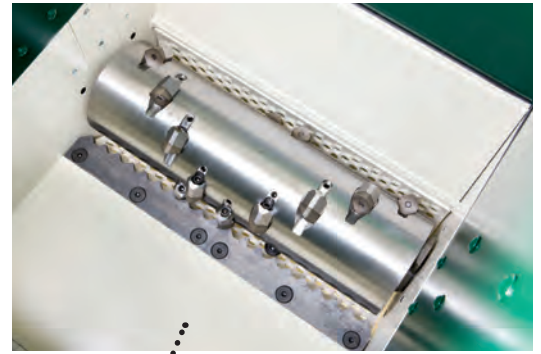
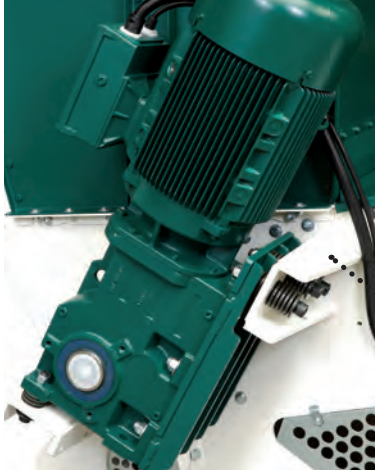

Noże:

Specjalne noże tnące firmy Schuko o określonych kątach przyłożenia i cięcia pozwalają zaoszczędzić ok. 2 kW mocy silnika. Czworokątny kształt oraz cztery ostrza tnące na każdym nożu zapewniają nie tylko stałe uzyskiwane najlepsze wyniki cięcia, lecz dzięki możliwości ich wielokrotnego zastosowania pozwalają także zredukować koszty eksploatacji. Noże i ich uchwyty są wymienne. Dzięki temu poszczególne części można zawsze szybko wymienić.

Wpuszczone w wał nożowy boczne **noże przeciągacza** zapobiegają zawijaniu się materiału na końcu wału obrotowego.

Noże kontrujące mają możliwość odwrócenia, a tym samym dwukrotnego zastosowania.

Obudowa:

Długie okresy użytkowania oraz niezakłóconą pracę maszyny zawdzięczają swojej masywnej konstrukcji i dodatkowym wzmocnieniom w obrębie mocowania silnika.

Ukośne ustawienie pojemnika wyspowego pozwala na transport dużej ilości materiału. Dzięki temu rozdrabniany materiał skuteczniej dociskany jest do wału tnącego..

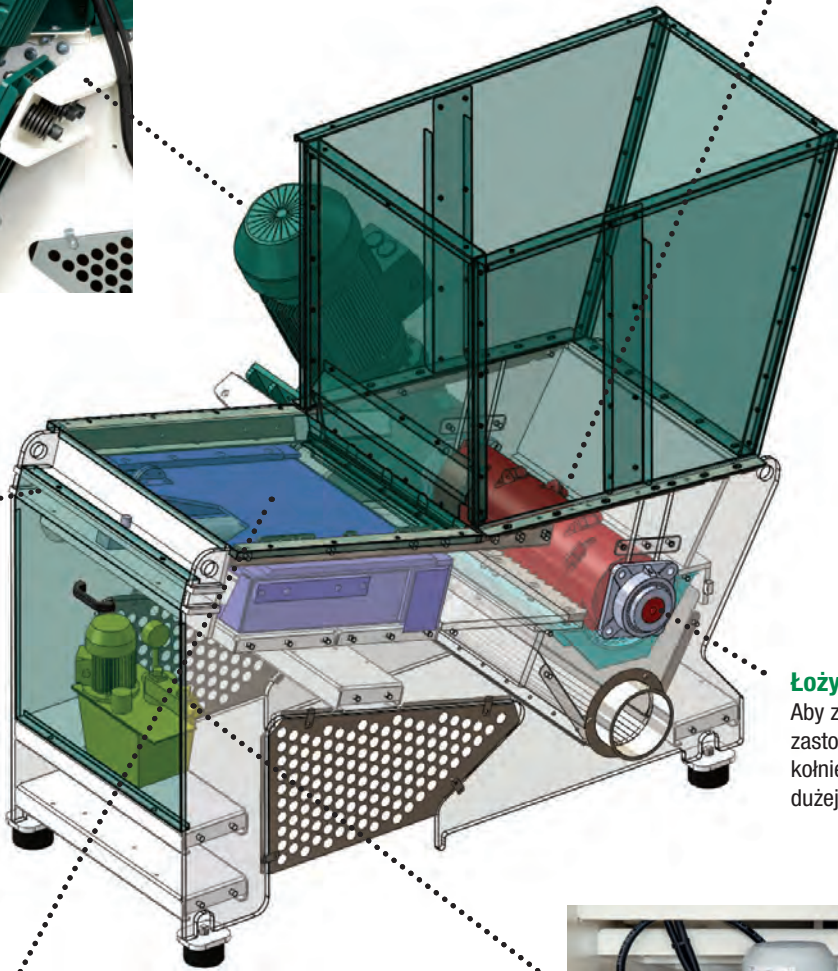

Łożyska wału obrotowego:

Aby zapewnić długi okres użytkowania zastosowano wysokiej jakości łożyska kołnierzowe, dobrane przy zachowaniu dużej rezerwy.

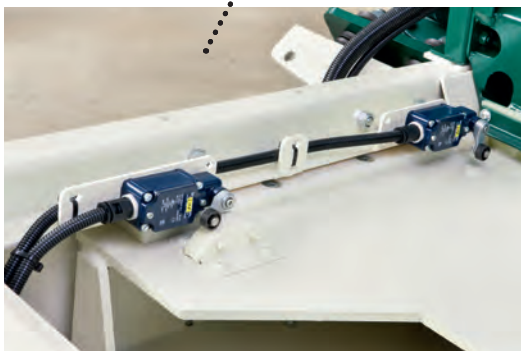

Zasuwa

Specjalna konstrukcja minimalizuje zużycie materiału zasawy podczas jej przesuwania. Sterowanie położeniami końcowymi zasawy realizowane jest za pośrednictwem bezobsługowego wyłącznika krańcowego.



Agregat hydrauliczny:

Dla zaoszczędzenia miejsca agregat hydrauliczny zapewniający energiczny posuw tłoka umieszczono w korpusie maszyny. Wskaźnik optyczny pozwala na kontrolowanie poziomu oleju. Sterowanie agregatem za pośrednictwem zewnętrznej szafy sterowniczej następuje poprzez sterowanie PLC



Wydajny, cichy i ekonomiczny

Argumenty przemawiające na korzyść urządzenia:

✔ Solidna konstrukcja

Szczególnie duża żywotność dzięki bardzo solidnej konstrukcji. Masywna stalowa konstrukcja ramowa ze stali o grubości 15 mm, o najwyższym stopniu spasowania elementów dzięki precyzyjnemu cięciu laserem.

✔ Obciążalność

Wał tnący z masywnej litej stali gwarantuje efektywny przebieg procesów rozdrabniania. Opracowany układ maszyny o przebiegu ukośnym zapewnia doprowadzanie materiału przy zoptymalizowanym nacisku na obracający się wał tnący.

✔ Niskie zużycie

Napęd wału obrotowego za pośrednictwem przekładni o wysokiej wydajności i ekstremalnie wytrzymałej konstrukcji. Dzięki temu nie występuje poślizg pasa, co redukuje zużycie do minimum.

✔ Elastyczność

Możliwość łatwej wymiany sit o różnej wielkości otworów pozwala uzyskiwać rozmiary wiórów odpowiednie do wymogów ich dalszej obróbki.

✔ Długa żywotność, niski poziom hałasu i bezusterkowość

Prowadnica pojemnika z poliamidu o wysokiej odporności na ścieranie (PA6) zapewnia długie okresy użytkowania. Jednostka napędowa (silnik i przekładnia) połączona jest z całą konstrukcją za pomocą sprężyn talerzowych. Taka konstrukcja absorbuje różnego rodzaju naprężenia lub uderzenia na wał obrotowy. Zapewnia to spokojną pracę i szczególnie dużą żywotność. Bezusterkowe rozdrabnianie z jednoczesną ochroną silnika gwarantuje elektroniczna kontrola poboru prądu oraz zmiana kierunku obracania wału na tej podstawie.

✔ Przyjazna konserwacja

Napęd hydrauliczny o budowie modułowej oraz łatwo dostępne punkty smarowania gwarantują oszczędność czasu i pieniędzy.

Zalety w skrócie:

- ✔ Oszczędność energii dzięki pracy na małych obrotach i automatycznemu przełączaniu na bieg jałowy
- ✔ Stała gotowość do pracy dzięki nożom tnącym wielokrotnego użytku
- ✔ Przyjemny i niski poziom hałasu podczas pracy
- ✔ Duża wydajność w połączeniu z dużą przepustowością
- ✔ Solidność i duża żywotność dzięki bardzo masywnej i dobrze spasowanej konstrukcji
- ✔ Nowoczesne sterowanie (PLC) z pamięcią programowalną
- ✔ Przyjazne dla użytkownika dzięki przejrzystemu rozmieszczeniu elementów obsługowym
- ✔ ...oraz wiele innych

Wymiary:
ZM 800-K / ZM 900-K / ZM 1000-K

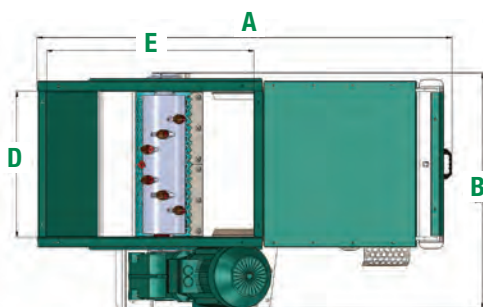
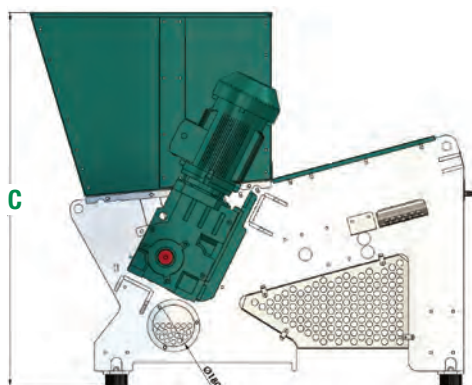
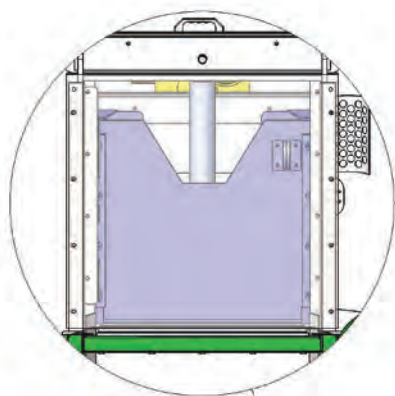

Dane techniczne

Model	ZM 800-K	ZM 900-K	ZM 1000-K
Nr zam.:	975300	975400	975500
Przepustowość materiału, zależnie od jego rodzaju i rozmiaru sita (kg/h)	220 do 300	250 do 350	350 do 650
Otwór zasypowy (mm) D x E	710 x 990	710 x 990	990 x 990
Pojemność zasypu (m ³)	0,5	0,5	0,7
Średnica wału obrotowego (mm)	220	220	220
Długość wału obrotowego (mm)	680	680	960
Prędkość obrotowa wału (obr./min)	106	106	106
Moc silnika (kW)	15	18,5	18,5
Standardowy otwór sita* (mm)	18	18	18 - 30
Nóż tnący/szt.	19	19	27
Nóż przeciągający/szt.	2	2	2
Posuw hydrauliczny	ja	ja	ja
Punkt wyciągowy Ø (mm)	180	180	250
Wymagana prędkość powietrza (m/s)	28	28	28
Opór maszynowy (Pa.)	450	450	430
Ciężar (kg)	1.400	1.450	1.700
Długość (mm) A	2.050	2.050	2.050
Szerokość (mm) B	1.270	1.220	1.800
Wysokość (mm) C	1.710	1.710	1.710
Możliwość dowolnego ustawienia czasu pracy	tak	tak	tak
Typ sterowania	PLC	PLC	PLC

*Zależnie od rodzaju zastosowania dostępne są poniższe rozmiary sit: 14, 16, 18, 20, 22, 24, 30 mm

Wymiary szafy sterowniczej 600 x 600 x 200 mm (szer. x wys. x gł.)
 Powierzchnia montażu szafy sterowniczej 840 x 440 mm (szer. x gł.)



Rozdrabniany materiał:

Rębaki serii ZM firmy Schuko pozwalają na łatwe rozdrabnianie odpadów drewnianych począwszy od kantówek aż po płyty drewniane.



Opracowany w Niemczech - obecny w Europie

Schuko

Technika filtracji i odciążu pyłów

DE · 49196 Bad Laer · Gewerbepark 2 · ☎ +49 (0)5424 / 806-0 · Fax +49 (0)5424 / 806-80 · info@schuko.de
 DE · 88348 Bad Saulgau · Mackstraße 18 · ☎ +49 (0)7581 / 4871-0 · Fax +49 (0) 7581 / 4871-81 · saulgau@schuko.de
 DE · 97478 Knetzgau · Industriestraße 22 · ☎ +49 (0)9527 / 9228-0 · Fax +49 (0)9527 / 9228-32 · knetzgau@schuko.de
 DE · 55481 Kirchberg/H. · Hugo-Wagener-Straße 11 · ☎ +49 (0)6763 / 30319-0 · Fax +49 (0)6763 / 30319-20 · kirchberg@schuko.de
 DE · 14959 Trebbin · Heinrich-Schulte-Südhoff-Str. 1 · ☎ +49 (0)33731 / 867-0 · Fax +49 (0)33731 / 867-55 · trebbin@schuko.de
 DE · 25451 Quickborn · Pascalstr. 22 · ☎ +49 (0)4106 / 7671-0 · Fax +49 (0)4106 / 7671-1 · quickborn@schuko.de
 PL · 62-561 Ślesin · Kolonia Sarnowa · ☎ +48 (0)63 / 245 64 00 · Fax +48 (0)63 / 245 61 29 · slesin@schuko.com

www.schuko.pl